

ACOUSTIFAB INC.

CLIENT :

PROJET :

DATE: 15-AVRIL-2008 DESSIN: -PRT01

CONSTRUCTION:

- CADRE ACIER DOUX 3/16" ÉPAIS.
- PORTE EN ACIER GALVANISÉ DE CALIBRE 16 À L'INTÉRIEUR ET À L'EXTÉRIEUR.
- POIGNÉES "VENTLOK-310" (2)
- JOINT D'ÉTANCHÉITÉ EN NÉOPRÈNE AU CONTOUR DE L'OUVERTURE DE LA PORTE.

* Clairance 1/2" à prévoir pour ouverture au chantier.

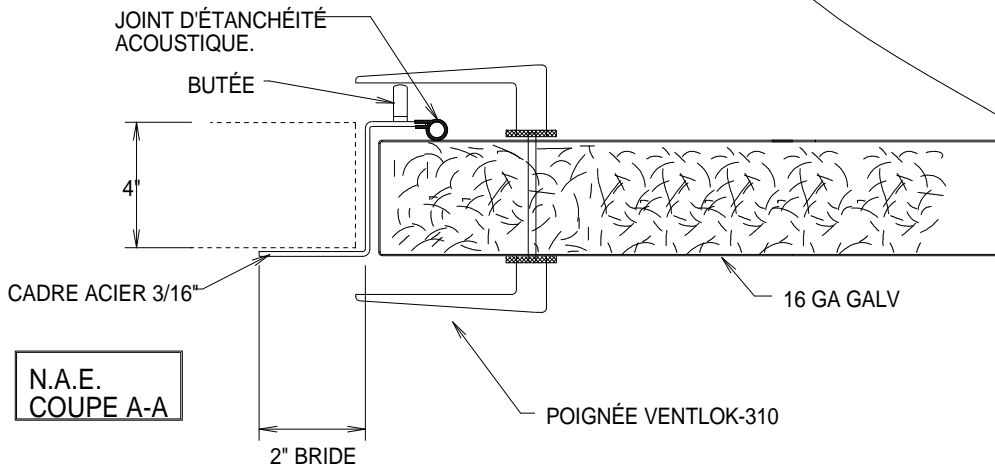
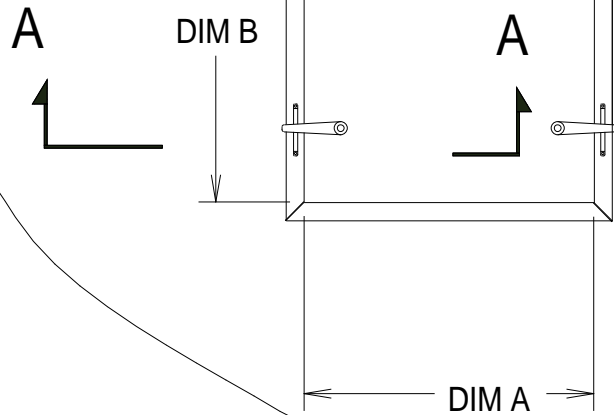

N.A.E.
COUPE A-A

ACOUSTIFAB INC.

CLIENT :

PROJET:

DATE: 15-AVRIL-2008 DESSIN: -PRT01

CONSTRUCTION:

- CADRE ACIER DOUX 3/16" ÉPAIS.
- PORTE EN ACIER GALVANISÉ DE CALIBRE 16 À L'INTÉRIEUR ET À L'EXTÉRIEUR.
- POIGNÉES "VENTLOK-310" (2)
- JOINT D'ÉTANCHÉITÉ EN NÉOPRÈNE AU CONTOUR DE L'OUVERTURE DE LA PORTE.

